

REUNIÓN INFORMATIVA DE ACCIONISTAS

Primer
Semestre **2016**





Contenido

1. Planeación estratégica.
2. Hechos relevantes Enero- Junio.
3. Resultados financieros.
4. Pasivo financiero.
5. Avances Vichada.
6. Gravamen a dividendos.
7. Preguntas finales.



1 | Planeación Estratégica





Antecedentes

Cronología Planeación Estratégica



2009

- Definición Mega Meta Económica.
- Trabajo continuo 2004 – 2009 con la firma Breakthrough.

2010

- Redefinición Mega Meta Económica.
- Proceso Implementación Estratégica con la firma Coandinos (hoy Advisors).



2011

- Revisión interna de la Estrategia Corporativa: Redefinición de Visión y Misión.
- Definición de Objetivos Estratégicos y establecimiento de Indicadores Estratégicos

2013

- Revisión táctica por parte de la Administración
- Apropiación del término SOSTENIBILIDAD con tres Mega Metas: Económica, Social y Ambiental.
- Contratación de la asesoría Carlos Pizano.
- Definidos los Imperativos Estratégicos



2014

- Formulación de Metas 2015-2016

2015

- Seguimiento de indicadores estratégicos definidos.



Modelo Metodológico Planeación Estratégica

VISIÓN

Estrategia corporativa

Imperativos estratégicos

Estrategias

Acciones estratégicas

Seguimiento trimestral



MEGA META
SOCIAL



MEGA META
ECONÓMICA

MEGA META
AMBIENTAL



Estrategia Corporativa

Planeación Estratégica

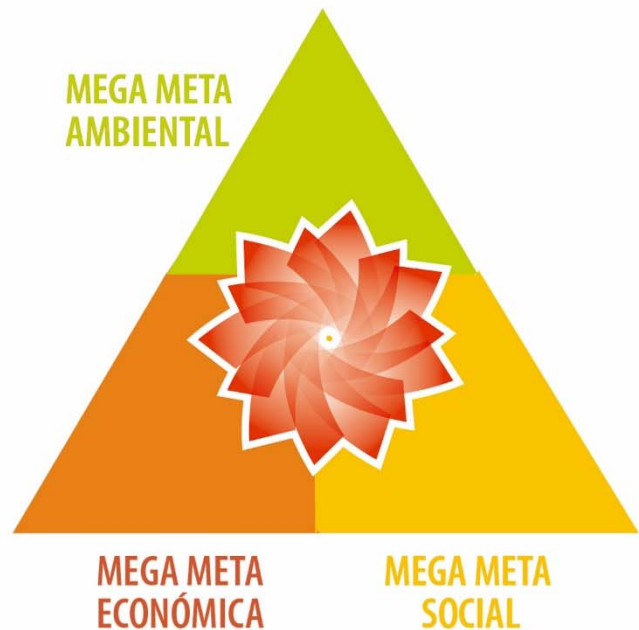

Optimización del **Core Business**



De empresa productora de **azúcar y también de bioenergía.**



Diversificación geográfica y **productos del agronegocio**

Los pilares más importantes de nuestra gestión se encuentran priorizados en las Mega Metas Económica, Social y Ambiental.



Imperativos Estratégicos

Estrategias / Acciones Estratégicas

IMPERATIVOS – Objetivos Prioritarios	ESTRATEGIAS	ACCIONES
Aumentar las escala en el negocio actual	2	8
Incrementar la productividad agroindustrial	5	23
Optimizar la comercialización	5	18
Incrementar la efectividad administrativa y fortalecer la estructura y el sistema de gestión	6	30
Crecer por encima del crecimiento orgánico a través de la diversificación relacionada	5	10
Asegurar la licencia para operar a través de una gestión ambiental y social eficiente	5	13
Asegurar la transparencia, coherencia y equidad en la relación con nuestros grupos de interés	1	7
Consolidación del negocio	7	



Arquitectura de crecimiento

Ingresos (MM USD)

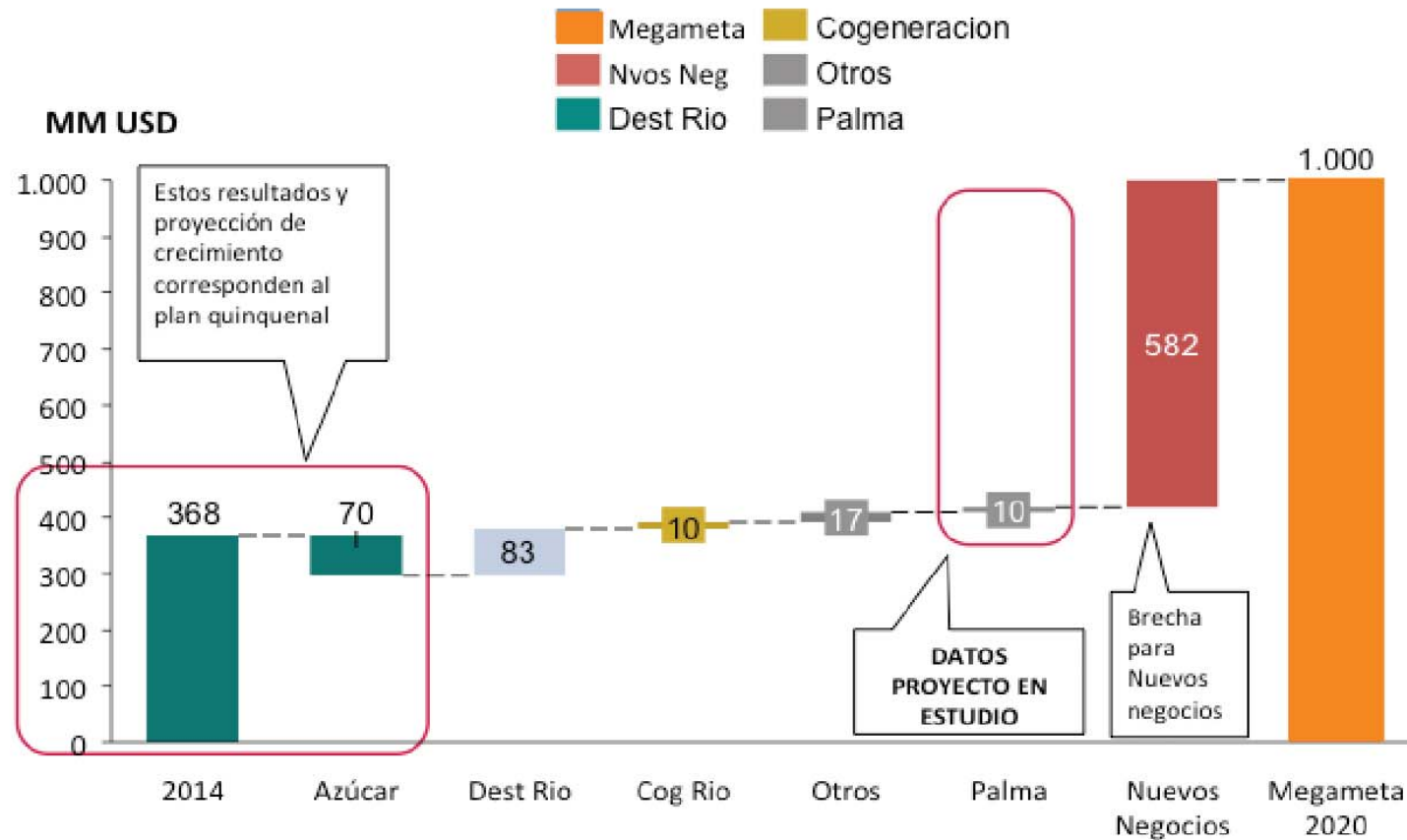

Fuentes de crecimiento



Arquitectura de crecimiento

Ebitda (MM USD)

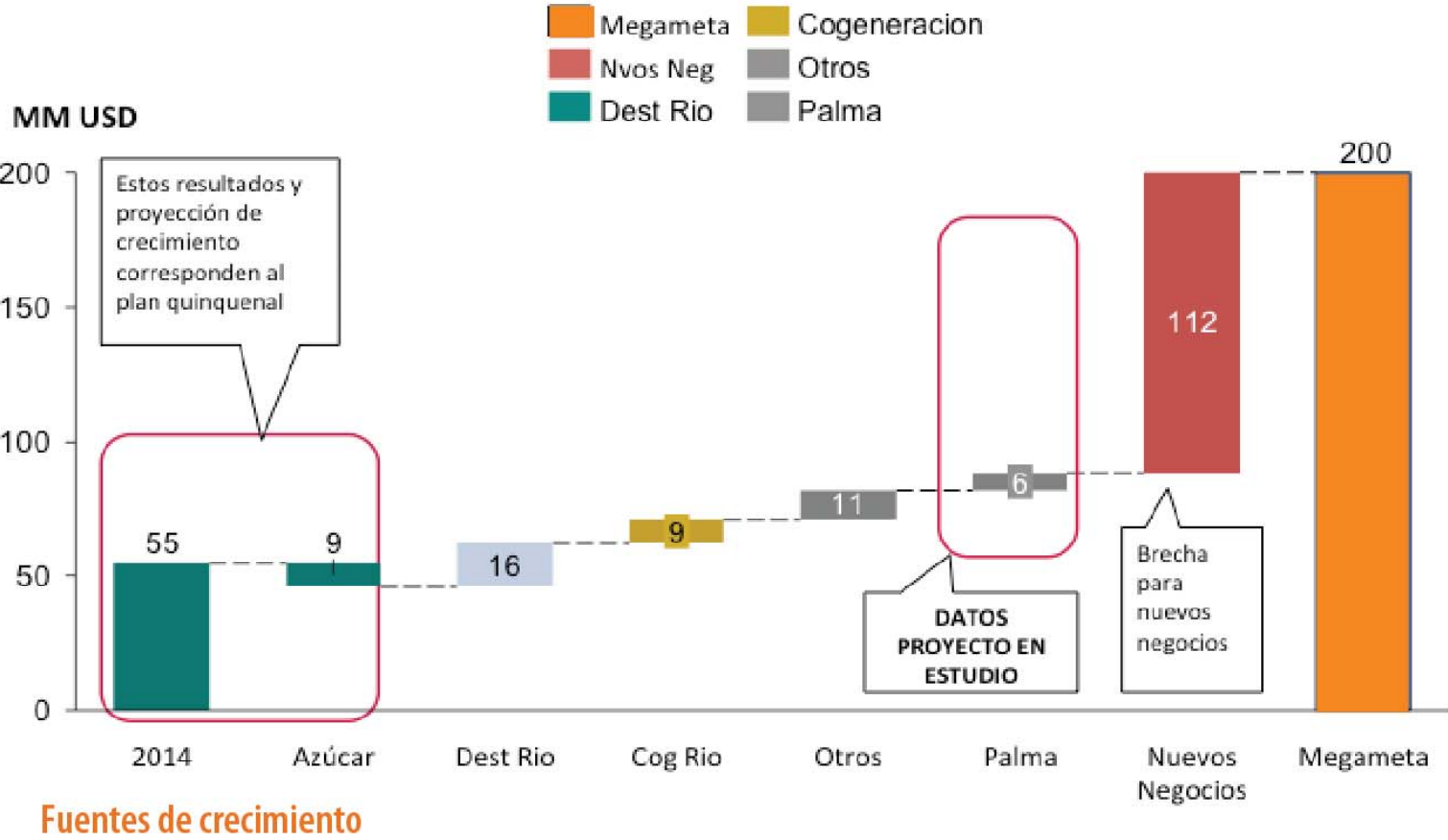

Composición Ingresos (%)

Azucar Otros

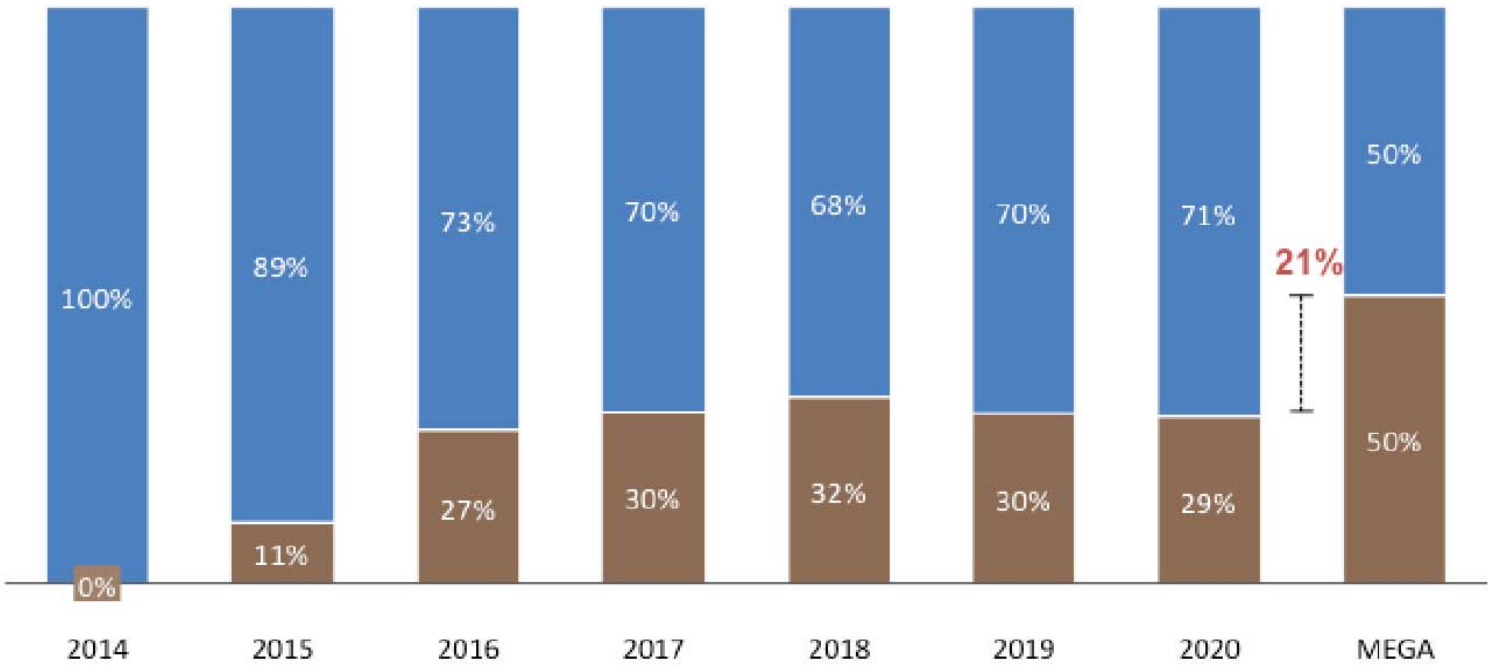

% Internacionalización

Nacional
Extranjero



Brechas

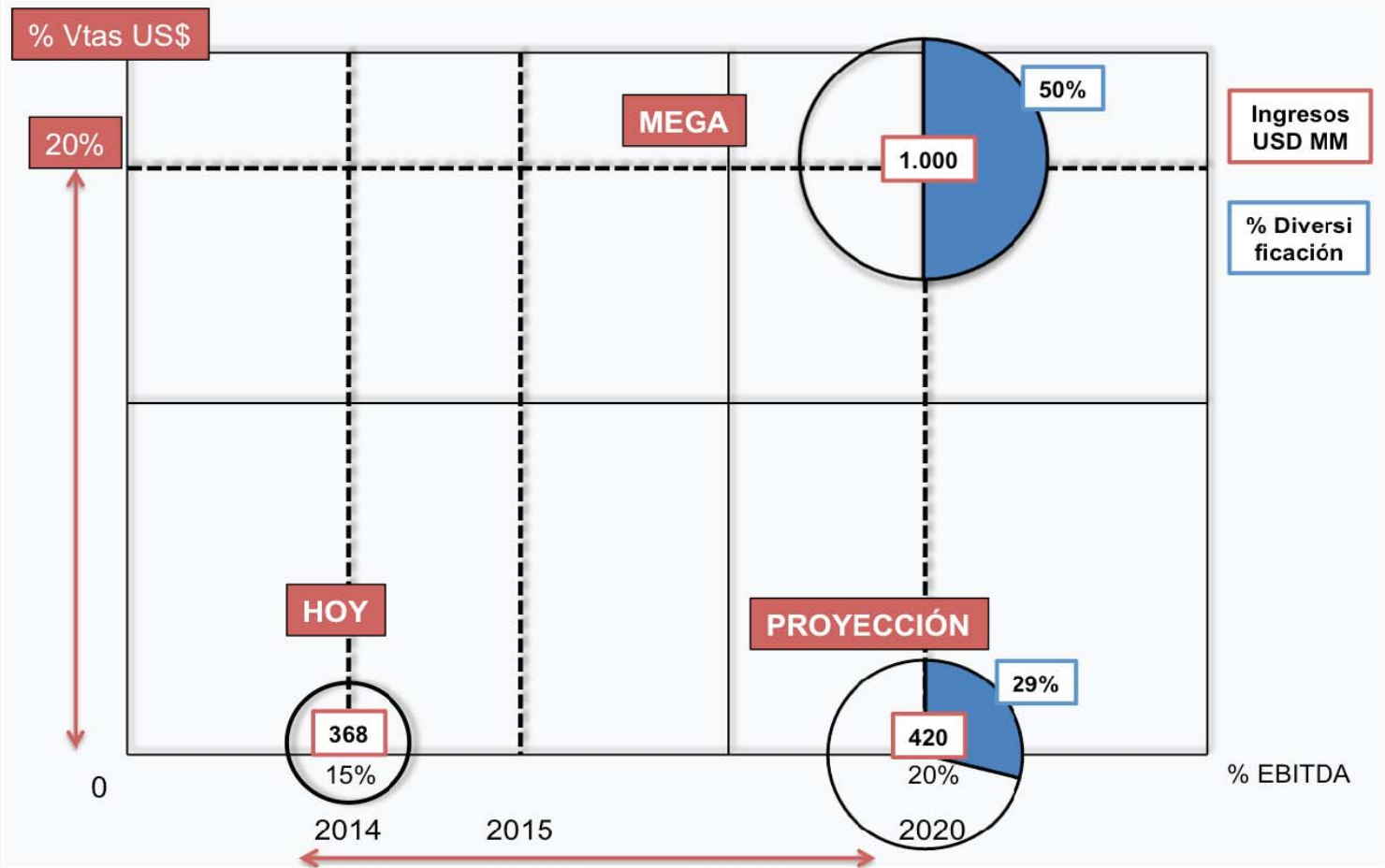

Resumen Brechas

	META	PROYECCIÓN	BRECHA
Ingresos (US MM)	1.000	420	580
Margen EBITDA	20%	20,6%	+0,6%
Diversificación %	50%	29%	21%
Internacionalización %	20%	0%	20%



Megameta Ambiental

2020 Riopaila Castilla será una empresa líder en preservación.

Enfoque

Recursos hídricos

Biodiversidad

en las áreas en las que se despliegan operaciones



Megameta Ambiental 2020

OBJETIVO	META 2015	META 2016	META 2020
Reducción Consumo de agua en fábrica	Reducción 10% vs línea base 2014	Reducción del 10% vs. línea base 2015	Reducción de 10% vs. línea base 2016
Reducción consumo de agua en Campo (m3/ha-ciclo)	4450.2	Por definir Reducción del 5% vs. línea base 2015	Por Definir
Biodiversidad	Definir el plan de acción para establecer línea base y alcance del proyecto	Tener el diagnóstico y plan de acción definido	Ejecución del plan y tener plan de mantenimiento

1. Las metas de reducción de consumo de agua en fabrica están definidos para alcanzar valores de 1.6 m3/tc.
2. En campo se ha conformado un comité de agua que revisará las metas 2015 y al 2020 teniendo en cuenta las inversiones y desarrollos propuestos en riegos de bajo consumo.



Megameta Social

2020 Riopaila Castilla es una corporación que piensa aún más en un entorno social contribuyendo para mejorar

Educación

Seguridad Alimentaria

en las áreas en las que se despliegan operaciones a través de la Fundación Caicedo González Riopaila Castilla.



Propuesta de Revisión

Alcance

Objetivo:

Revisar el direccionamiento corporativo de Riopaila Castilla mediante la formulación de la estrategia competitiva de sus negocios, el acuerdo sobre la Mega para la Organización, la propuesta de creación de valor del Centro de Servicios Compartidos y los recursos estratégicos sobre los cuales la fundamenta.

Etapas Propuestas

Etapa A - BCG

Elaborar un análisis de escenarios y oportunidades en el contexto de la agroindustria de la caña, bioenergía renovable y nuevos productos, trabajo a ser contratado en conjunto con empresa con intereses comunes.





Propuestas BCG

2 | Hechos Relevantes

Vicepresidencia de Operaciones



Proveeduría

Evolución Área Neta (ha)

Vicepresidencia de Operaciones

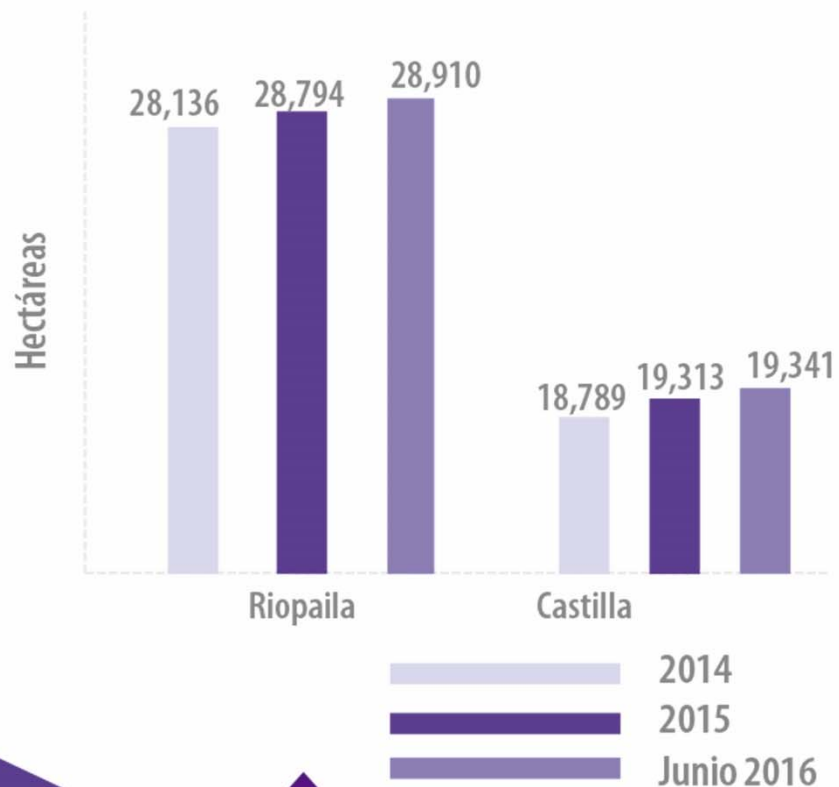

Crecimiento de

- 46,925 ha 2014
- 48,108 ha 2015
- 48,250 ha 2016

142 ha

Hectáreas Meta a Diciembre

49,228



Productividad

Vicepresidencia de Operaciones

A Junio 2016
109 TCH

De lo cosechado el

56%
Modalidad
Mecanizada

4% más en
2015

2,120,349 T
Cosechadas

Litros de Alcohol
41,169,050
Producción a Junio 2016

QQ de Azúcar
4,562,058
Producidos a Junio 2016

Mwh de Energía
109,726
Cogenerada a Junio 2016



Historia El Niño y La Niña

Year	DJF	JFM	FMA	MAM	AMJ	MJJ	JJA	JAS	ASO	SON	OND	NDJ
2004	0.3	0.2	0.1	0.1	0.2	0.3	0.5	0.7	0.7	0.7	0.7	0.7
2005	0.6	0.6	0.5	0.5	0.4	0.2	0.1	0.0	0.0	-0.1	-0.4	-0.7
2006	-0.7	-0.6	-0.4	-0.2	0.0	0.1	0.2	0.3	0.5	0.8	0.9	1.0
2007	0.7	0.3	0.0	-0.1	-0.2	-0.2	-0.3	-0.6	-0.8	-1.1	-1.2	-1.3
2008	-1.4	-1.3	-1.1	-0.9	-0.7	-0.5	-0.3	-0.2	-0.2	-0.3	-0.5	-0.7
2009	-0.8	-0.7	-0.4	-0.1	0.2	0.4	0.5	0.6	0.7	1.0	1.2	1.3
2010	1.3	1.1	0.8	0.5	0.0	-0.4	-0.8	-1.1	-1.3	-1.4	-1.3	-1.4
2011	-1.3	-1.1	-0.8	-0.6	-0.3	-0.2	-0.3	-0.5	-0.7	-0.9	-0.9	-0.8
2012	-0.7	-0.6	-0.5	-0.4	-0.3	-0.1	0.1	0.3	0.4	0.4	0.2	-0.2
2013	-0.4	-0.5	-0.3	-0.2	-0.2	-0.2	-0.2	-0.2	-0.2	-0.2	-0.2	-0.3
2014	-0.5	-0.6	-0.4	-0.2	0.0	0.0	0.0	0.0	0.2	0.4	0.6	0.6
2015	0.5	0.4	0.5	0.7	0.9	1.0	1.2	1.5	1.8	2.1	2.2	2.3
2016	2.2	1.9	1.5	1.1	0.7							

Fuente: NOAA, National Oceanic and Atmospheric

- El fenómeno del Niño, el más largo hasta abril en los últimos años, impactó negativamente la concentración de sacarosa campo.
- Sacarosa Campo promedio:

2015: Riopaila 14.90 - Castilla 15.40

2016: (junio) Riopaila 14.15 - Castilla 14.20



Rendimiento en Fábrica

Vicepresidencia de Operaciones

CASTILLA		RIOPAILA	
11,87%	10,97%	11,44%	10,69%
2015	Jun 2016	2015	Jun 2016

INDICADOR DE RENDIMIENTO

— Castilla
— Riopaila

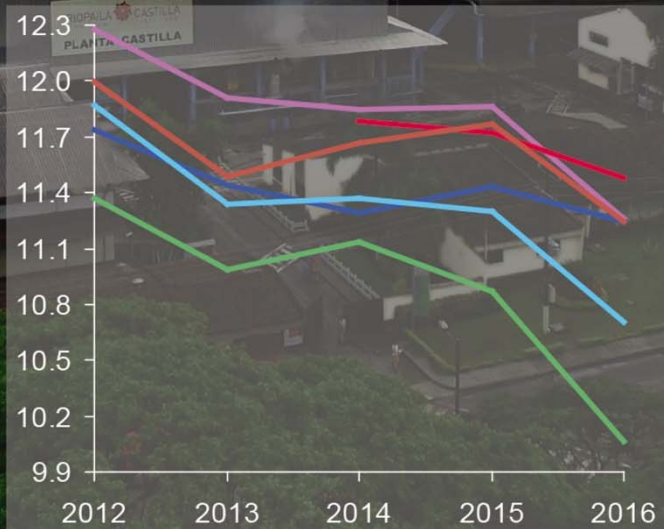

Participación, % Cosecha Mecánica

Vicepresidencia de Operaciones

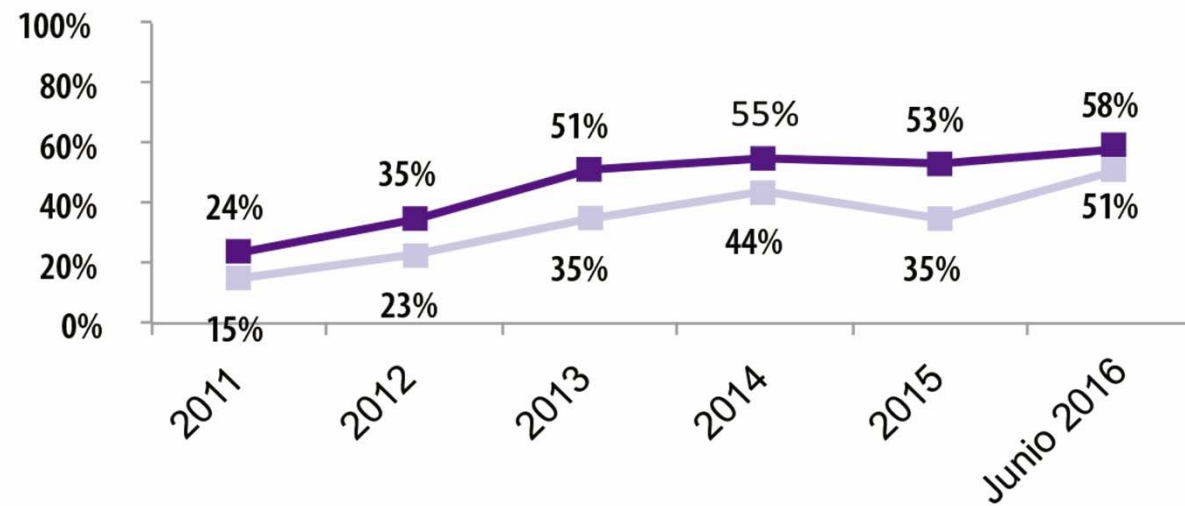

■ Riopaila
 ■ Castilla



Bioenergy La Conquista (Puerto López) Vicepresidencia de Operaciones

Inicio de Operaciones Agosto 2016

Junio 2016
Área Sembrada
4,900
Hectáreas

Área Recibida
5,065
Hectáreas





Acciones Relevantes

Vicepresidencia Comercial

Perspectivas Ciclo 16/17

Vicepresidencia Comercial

Balance Mundial, Inventarios y Precios

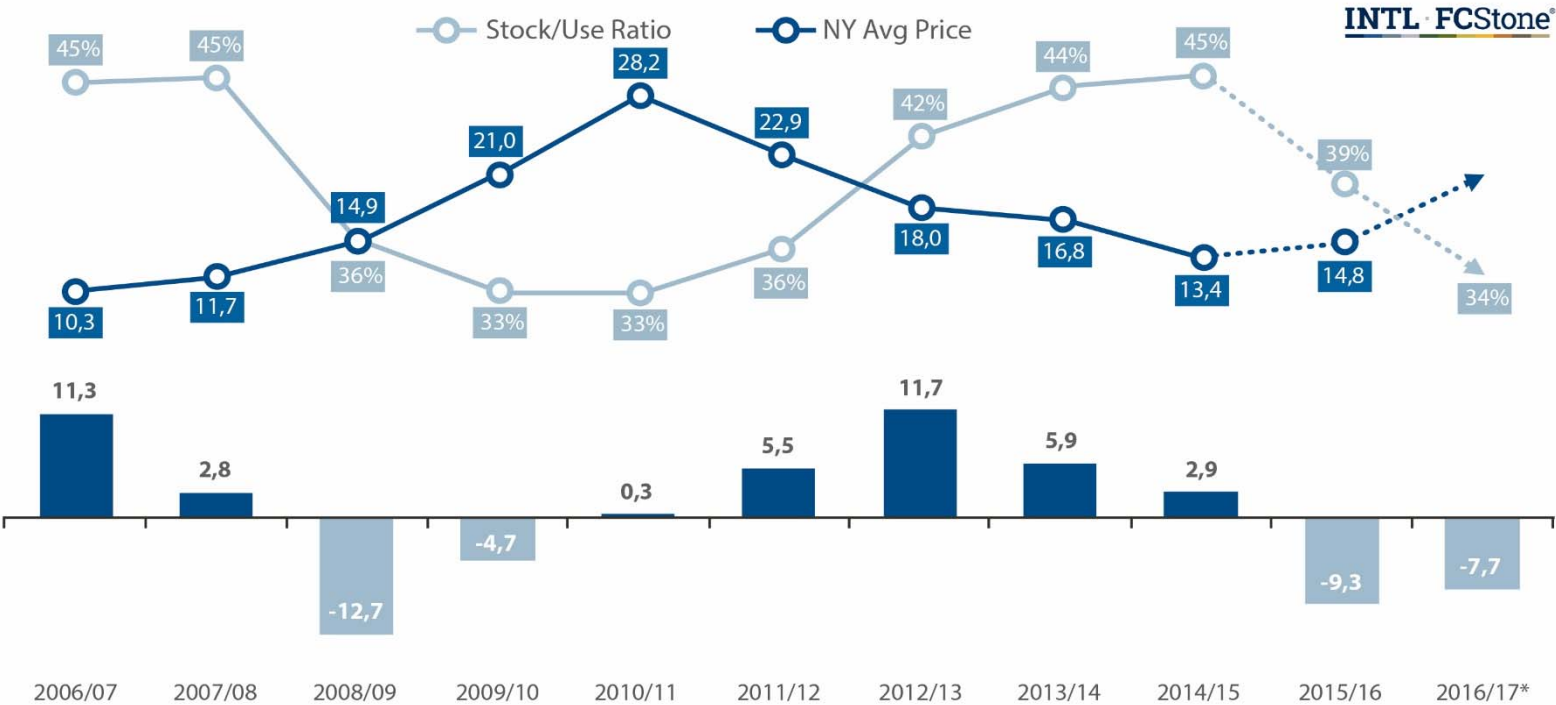

Efecto de la reducción de producción mundial de azúcar:

- Se reduce Stock / Use ratio
- Tendencia del precio al alza



Tendencia Precios

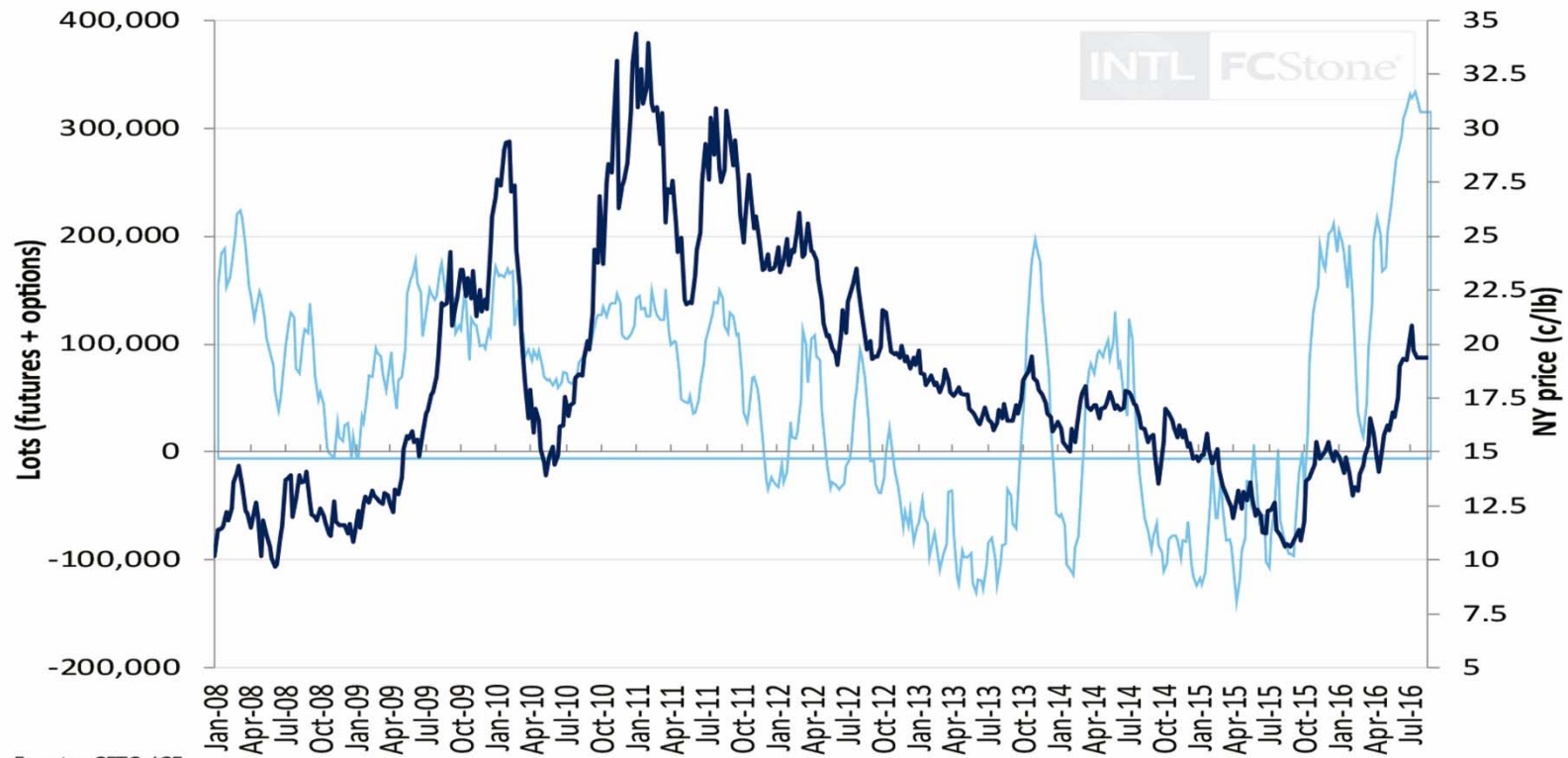

■ Precios
■ Lotes de fondos especulativos

- Fuerte reacción en corto plazo
- Presión especulativa agrega volatilidad



Resultados Comerciales

Vicepresidencia Comercial

Ingreso Total Acumulado supera presupuesto +4% gracias a mejores precios en Azúcar, Melaza y Energía.	El precio Azúcar Acumulado Total supera presupuesto +24%	El precio Nacional
Crece 30% vs 2015	Crece 54% vs 2015	Crece 45% vs 2015



Tendencia Precios Nacional

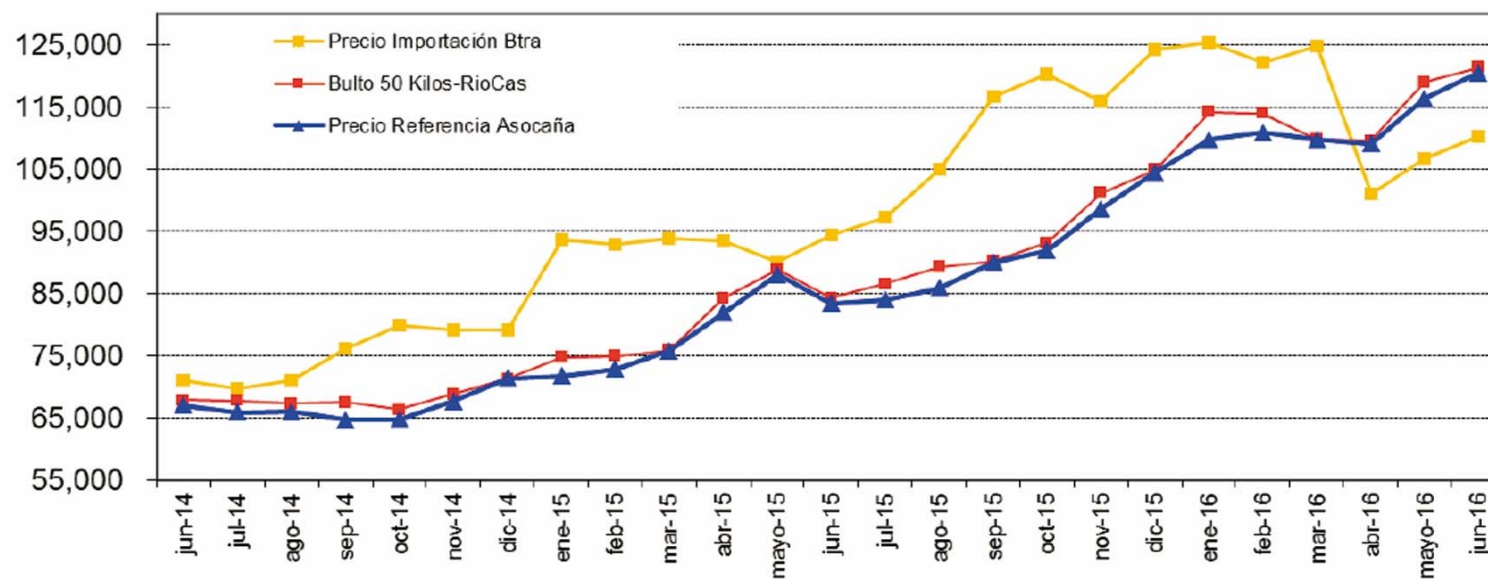

- Menor disponibilidad de producto impulsa precio a nivel superior del precio de paridad importación.



Resultados Comerciales

Vicepresidencia Comercial

Precio de venta acumulado

Exportación

 **+12%**
en USD

Empaquetados
mantiene

38%
de SOS

Alcohol factura
\$85.202 millones.
41.6 millones de
litros

 **+42%**
en pesos
debido a tasa de
cambio favorable.

Facturación
Energía \$20.603 mil

 **+79%**
vs presupuesto por
mejores precios
durante primer
trimestre por sequía.





Acciones Relevantes

Gerencia de Sostenibilidad



Avance en el plan de acreditación del Laboratorio de Destilería Riopaila S.A.S.

Inicio de obra civil Laboratorio de Caña en Planta Riopaila.



A través de Asofrayle, se llevó a cabo en la cuenca del Río Párraga un proyecto de reforestación presentado por el resguardo indígena Nasa Tha:

Establecimiento de un 1 Km de aislamiento:

1 Hectárea de sistema silvopastoril.

2 Hectáreas de bosque de uso doméstico (Bosque Energético).



Campaña de autocuidado con visita de los hijos y las esposas de los trabajadores a las Plantas de Producción.



Medición Internacional: IFA
 $\frac{\#ACCIDENTES}{\#HRS HOMBRE TRABAJADAS} \times K(CONSTANTE)$

Resultado 1er. semestre IFA: 5.89 Vs. 4.15 META.

Resultado 1er. semestre Eventos: 185 Vs. 132 META.

Disminución del 46% (5.89 Vs. 10.89 del 1er semestre 2015)

Disminución del 45% (185 Vs. 340 del 1er semestre 2015)





Realización de los Premios de Gestión Riopaila Castilla.

Se realiza un trabajo de acompañamiento con 39 equipos de mejoramiento distribuidos así: Planta Castilla 14, Planta Riopaila 16, Corporativos 9.

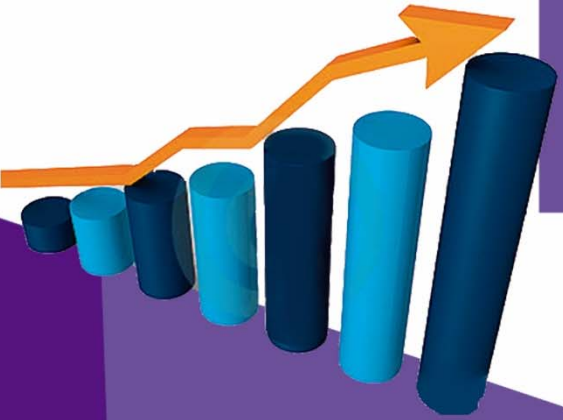

Se realizó acompañamiento a las Vicepresidencias y gerencias de la compañía, en el despliegue de metas se definieron 2.038.





Socialización del proyecto Veracruz (Planta Extractora) a los Grupos de Interés Comunidad (General-Resguardo Indígena), Trabajadores, Gobierno Local de Santa Rosalía del 20 al 22 de Junio, con la participación de 167 personas.



Socialización del Informe de Sostenibilidad y Gestión 2015 a grupos de interés priorizados en el Hotel Dann Carlton de Cali, con la participación de más de 400 personas.



Acciones desplegadas por FCGRC - Social



Dotación y puesta en funcionamiento de 5 salas de lectura en alianza con Presidencia de la República, el Instituto Colombiano de Bienestar Familiar, Ministerio de Cultura, Ministerio de Salud, Alcaldías Municipales de Florida, Zarzal, Pradera y Bolívar, que posibilitan acceso a espacios culturales para la promoción de la lectura a más de 17.600 niños de la primera infancia de estos municipios.



Hechos Relevantes



Fortalecimiento técnico, empresarial, de mercados y cumplimiento de Derechos Humanos a 40 proveedores locales de Riopaila Castilla, con la cofinanciación del Gobierno Nacional a través de Bancoldex - Innpulsa.



Hechos Relevantes

2.221 estudiantes matriculados en educación formal, a través de los centros educativos Colegio Hernando Caicedo y Escuela Belisario Caicedo y las alianzas para la educación superior con SENA, Ministerio de Educación Nacional, Univalle y 3 universidades del Cauca y Valle del Cauca.

143 nuevos técnicos y tecnólogos en alianza con SENA, graduados en el primer semestre en áreas ocupacionales pertinentes con la demanda laboral del sector productivo del Valle del Cauca.



Altillanura

META

Operaciones La Conquista logra cumplir LMP en IFA (2.93 Vs. 8.07) y en número de eventos (3 Vs. 6).

Socialización inicio de operaciones que se realizará del 25 al 29 de julio de 2016.
Implementación programa de fortalecimiento de proveedores (3 ruedas de negocio)

VICHADA

Operaciones Veracruz aunque cumple el LMP en número de eventos (3 Vs. 5), todavía no logra cumplir el LMP en IFA (32.13 Vs. 7.91).

Financiamiento Pre ICFES a través de la Fundación Caicedo González Riopaila Castilla.

META Y VICHADA

En proceso los trámites con las CAR (Corporación Autónoma Regionales) para:
Pozos de agua subterránea para riego
Medidas de manejo ambiental para la Planta Extractora





Acciones Relevantes

Gerencia de Gestión Humana



Gestión Humana

- Culminación del proceso de negociación, con el Sindicato Nacional de Trabajadores de la rama Económica del Azúcar y de sus Derivados. Sintra Riopaila Castilla S.A., se firmó la Convención Colectiva de Trabajo de nuestra Empresa Filial del Corte Cosechas del Valle S.A.S., por una vigencia 2016-03-01 a 2020-02-29; Planta Riopaila.
- Cierre etapa de Matrículas del SID 2016, Sistema Integral de Desempeño. Matrícula de Objetivos de resultado y acciones de desarrollo. Cumplimiento del 94.6% (650 personas matriculadas y 35 pendientes).



Acciones Relevantes > Gestión Humana



Inicio proceso de Certificación Sena para 62 operadores de Cosecha Mecanizada en ambas plantas. Único ingenio a nivel nacional en realizar este proceso.

Desarrollo de capacitación y formación en Inocuidad en planta Riopaila 162, planta Castilla 21.

Homenaje en el mes de junio a los hombres de la empresa, titulado "Hombres de Valor" para celebrar el día del padre con la participación de más de 1.000 trabajadores.

Se llevó a cabo el evento Madre Mujer Secretaria Riopaila Castilla, entendiendo la importancia de la mujer y reconociendo su labor, con la participación de 337 mujeres del Grupo Empresarial.





Acciones Relevantes

Gerencia Jurídica
y de Cumplimiento

Procesos en Curso

PRÁCTICAS RESTRICTIVAS DE LA COMPETENCIA

Enero de 2012

ESTADO

Se realizó audiencia de conciliación como requisito de procedibilidad, en este momento la demanda presentada ante el Tribunal Administrativo del Valle se encuentra para admisión.

CUANTÍA

\$ 40.157 Millones

OBJETO

1. Reparto de cuotas de mercado (desestimado)
2. Acuerdo para impedir acceso a competidores (extranjeros)

PROCESO SANCIONATORIO TRIBUTARIO

Febrero de 2014

ESTADO

El proceso iniciado ante el Tribunal Administrativo del Valle se encuentra para fijación de la primera audiencia, la demanda ya fue contestada por la DIAN.

CUANTÍA

\$19.000 Millones

OBJETO

Sanción por no modificar la declaración de renta 2010 desconoció la depreciación de activos.



PROCESO ORDINARIO Mayo de 2016
ESTADO
Se contestó la demanda interpuesta en contra de Riopaila Castilla S. A., Agroforestal El Milagro S. A. S. y Agro Veracruz S. A. S., a la espera de la primera audiencia de trámite.
CUANTÍA \$ 1.881 Millones
OBJETO
Nulidad del contrato de compraventa del predio El Milagro.

TRIBUNAL DE ARBITRAMENTO Agosto de 2015
ESTADO
El tribunal de arbitramento iniciado por Consalfa contra Destilería Riopaila S. A. S. fue terminado por transacción entre las Partes.
CUANTÍA INICIAL \$4.600 Millones
TRANSACCIÓN \$2.100 Millones
OBJETO
Incumplimiento de contrato y pago de sobrecostos al contrato de obra de la fábrica de la Destilería.



**PROCESO ADMINISTRATIVO
TRIBUTARIO**

Junio de 2015

ESTADO

Se presentó recurso de reconsideración contra la liquidación Oficial RDO 484 del 12 de junio de 2015.

CUANTÍA ESTIMADA
\$ 2.146 Millones

OBJETO

Sancionar a Riopaila Castilla S.A. por el no pago de aportes al SSSI correctamente.

**PROCESO ADMINISTRATIVO
TRIBUTARIO**

Diciembre de 2014

ESTADO

Se admitió la demanda de nulidad y restablecimiento del derecho presentada contra la Resolución 327 de 2015

CUANTÍA ESTIMADA
\$472 Millones

OBJETO

Sancionar a Castilla Cosecha S.A. por el no pago de aportes al SSSI correctamente.



Gestión de la Gerencia

Ley Zidres 1776 de 2016

Durante el segundo trimestre del año 2016 la Gerencia Jurídica y de Cumplimiento continuó trabajando en la defensa de los intereses de la organización, en este sentido, ha tomado acciones diligentes y asertivas con el fin de prevenir acciones judiciales contingentes, como por ejemplo con relación a la demanda de inconstitucionalidad de la Ley Zidres y la defensa que se ha logrado de ella con la participación de otros empresarios a través de Asorinoquia, pues se ha estructurado una fuerte defensa de esta ley ante la Corte Constitucional mediante los mecanismos de participación que se disponen para el efecto, situación que es fundamental para la compañía.



Gerencia Jurídica



Gerencia Jurídica y de Cumplimiento

Sistema de Gestión de Cumplimiento

En el marco del sistema de gestión de cumplimiento, se debe reestructurar como uno de sus pilares fundamentales el código de ética que se relanzará en el mes de agosto, para luego darle continuidad a la implementación de la estructura del sistema de gestión de cumplimiento.

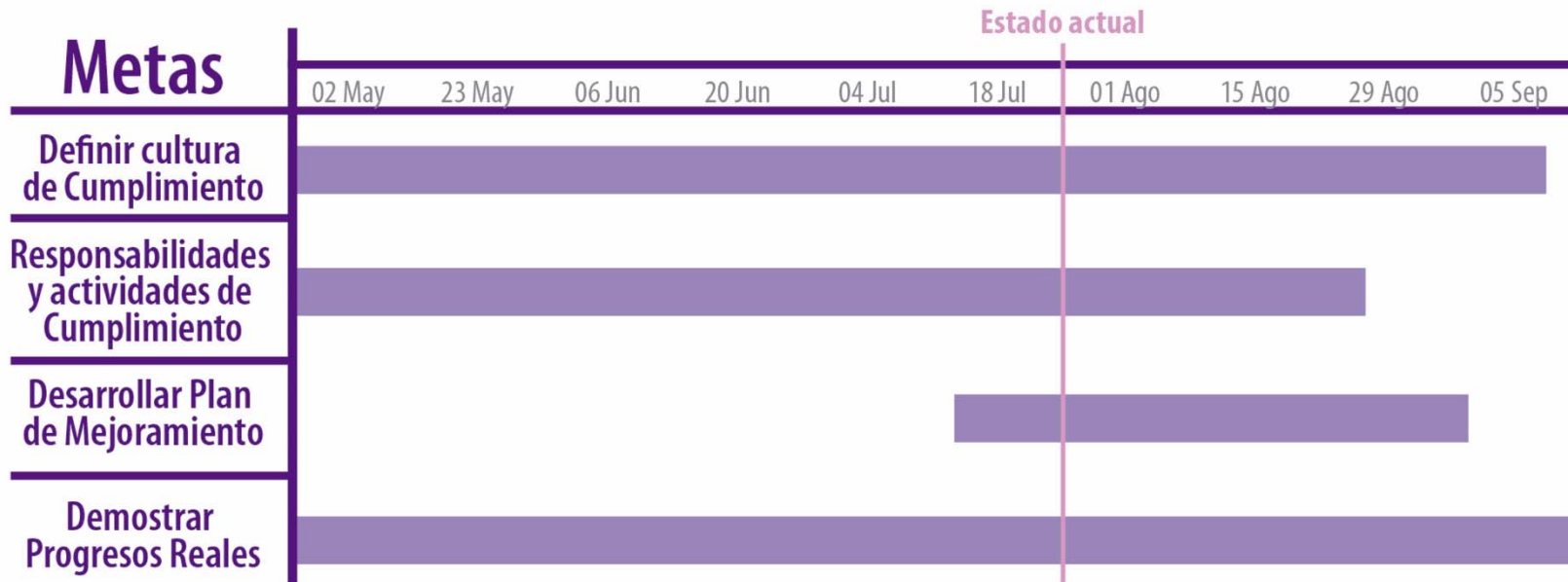

3 | Resultados Financieros



Inflación

Impulsada principalmente por la tasa de cambio y el incremento en sectores como diversión, salud y alimentos.

IPC

Acum Jun 2015
3,33%

53%
más elevada

Acum Jun 2016
5,10%



Desempleo

Sectores con mayor ocupación, Comercio, Hoteles y Restaurantes. Cali es la ciudad con mayor creación de empleos.

Tasa de desempleo

Mayo 2015

8,9%



0,1 pp

Mayo 2016

8,8%



Tasa de Interés

POLÍTICA MONETARIA BANCO DE LA REPÚBLICA

Incremento en la tasa de intervención debido al alza de precios y a las expectativas de inflación. Se espera estabilización de la tasa a finales del año.

Junio 2015

4,50 %

Más

3 p%

Junio 2016

7,50 %



Precio Petróleo

La disminución de los precios se ha debido a la sobreoferta y a las expectativas de los comportamientos de los mercados.

Se espera que el precio del petróleo continúe al alza, como en los últimos meses, debido a la disminución de la producción y a los indicios de la recuperación económica en EEUU.



Junio 2015
WTI US
\$59,47

↓
19%

Junio 2016
WTI US
\$ 48,33



Devaluación de la tasa de cambio

Factores como la caída del precio del petróleo y la incertidumbre en las decisiones de la política monetaria de Estados Unidos han provocado el debilitamiento de la moneda nacional.

TRM AL CIERRE

Junio 2015
\$ 2.585

↑
\$ 331
USD

Junio 2016
\$ 2.916



PIB

La caída de los precios internacionales del petróleo y de otras materias primas, la incertidumbre internacional y los recortes en gasto público, entre otros factores, han generado la desaceleración de la economía colombiana.

Se espera que continúe la intervención del gobierno por medio de las tasas de interés para disminuir el consumo y frenar la inflación.

Año 2015

3,1%



0.6 pp

Año 2016 (E*)

2,5%

*Rango entre 2% y 3%, con tasa 2.5% como valor más probable. BanRep



Acumulado a Junio 2016

\$522.995
Millones

Ingresos operacionales

Incremento de 26% Vs Junio 2015



Detalle Ingresos Operacionales	Junio 2015 \$MM	Junio 2016 \$MM
Azúcar y Miel	382,528	406,567
Productos y servicios Agrícolas	29,115	15,586
Venta de Ganado	183	52
Alcohol industrial, Anhidro y carburante		85,204
Venta de energía Eléctrica	1,735	15,585
Total Ingresos Operacionales Netos	413,561	522,995



Hechos Relevantes

INCREMENTO DE LOS PRECIOS INTERNACIONALES del azúcar y la **DEVALUACIÓN** del COP peso frente al US dólar han contribuido a tener mayores ingresos que han compensado los menores volúmenes de venta.

BUENOS PRECIOS del azúcar en el mercado nacional.

Promedio \$ 116.466/QQ

En el mercado de exportación.

Promedio \$75.630/QQ

MAYORES INGRESOS acumulado a Junio compensaron el mayor costo generado por liquidación de cañas **\$1.678 Kg. * Vs \$1.373 Kg** de presupuesto.



Las altas tarifas de energía en bolsa en el primer trimestre, las cuales alcanzaron máximos de **\$846/kWh** en marzo (Promedio mes), contribuyeron a tener ingresos en **RIOEN** por **\$15.585MM**.

Los ingresos de Destilería se vieron impactados por que el precio del etanol fue determinado por el precio techo de la gasolina oxigenada, que de enero a junio fue en promedio fue **\$2.041/lt**, generando ingresos por **\$85.204 MM**.



PLANES DE ACCIÓN con mejores prácticas agrícolas, para mejorar indicador de rendimiento.

GESTIÓN DE AHORROS Y AUSTERIDAD para eficiencia de la compañía.

Ahorro vs Presupuesto de 4,5%.

\$36.303 MM

Por debajo de las cifras presupuestadas del saldo de la **deuda corporativa** que está en **\$459.875 MM.**

Utilidad neta de

\$31.816MM

Al mes de Junio



Modelo Gestión de Riesgo Financiero

Identificar la Exposición

- Riesgo del precio internacional del azúcar: tipo de cambio y tasa de interés.

Medir y Cuantificar

- Sensibilizaciones del portafolio a través del cálculo del VAR

Definir la Política

- Definida con la norma N-NEC-002

Diseñar la Estrategia

- Matriz de precio y definición de instrumentos de cobertura a utilizar.
- Uso de sistema de información financiera Bloomberg.
- Contratación del broker en bolsa (FC Stone)



Modelo Gestión de Riesgo Financiero

Registro y Control

- Control diario en los modelos de Excel y SAP.
- Comité comercial semanal para validar la gestión de las coberturas.
- Valoración mensual del portafolio de coberturas y medición trimestral de la eficacia NIC39

Ejecución

- Gestionar las fijaciones según la táctica descrita en el documento protocolo.

Monitoreo

- Presentación semanal de avances de la gestión aprobada.
- Resultados eficacia contabilidad de coberturas (según NIC39).
- Revisión periódica Revisoría Fiscal



Resultados Consolidados

(Cifras en millones de pesos)	Acum Jun 2015	Ppto Acum Jun 2016	Acum Jun 2016
Ingresos operacionales	413,561	500,611	522,995
Costo de ventas	(330,778)	(372,038)	(413,115)
Utilidad Bruta	82,783	128,573	109,880
Gastos de Ventas	(30,372)	(28,422)	(24,160)
Gastos de Administración	(19,079)	(28,342)	(24,981)
Utilidad Operacional	33,332	71,810	60,739
Ingresos/Egresos Financieros	(18,261)	(27,946)	(20,715)
Otros Ingresos/Egresos	639	4,428	5,733
Utilidad antes de Impuestos	15,709	48,292	45,758
Impuesto de renta y complementarios	(6,491)	(18,376)	(13,941)
Utilidad Neta	9,219	29,915	31,816
Gasto Extraordinario SIC	(6,000)	(8,032)	
Utilidad Neta - Provisión SIC	3,219	21,884	31,816



Gastos de administración Riopaila Castilla

(Cifras en millones de pesos)	Acum Jun 2015	Ppto Acum Jun 2016	Acum Jun 2016
Gastos personal	8,279	9,446	9,413
Honorarios	2,023	4,858	4,103
Contribuciones y Afiliaciones	1,095	1,262	1,328
Servicios	1,246	1,435	1,362
Diversos	622	864	667
Mantto y Reparaciones	457	869	799
Gastos de viaje	431	906	912
Otros	1,536	1,030	1,252
TOTAL GASTOS DE ADMON	15,692	20,671	19,842
TOTAL MATRICIALES ADMON	1,442	1,927	1,544
Provisiones - Multa SIC	6,051		
TOTAL GASTOS ADMON GENERAL	23,184	22,598	21,386



Gastos Financieros Riopaila Castilla Consolidado

GASTOS FINANCIEROS	Ppto Acum Jun 2016	Real Acum Jun 2016	Var \$MM
Intereses Moneda Nacional	18,264	16,654	-1,610
Intereses Intercompañías	37	1,157	1,120
Descuentos Condicionados	725	1,261	535
Otros Financieros	2,807	2,215	-591
Intereses Moneda Extranjera	2,296	1,930	-365
TOTAL INTERESES CAUSADOS	24,129	23,217	-912
Gastos 4xMil	2,109	2,331	222
GASTOS FINANCIEROS	26,238	25,548	-690
Diferencia en cambio	1,708	-669	-2,377
TOTAL GASTOS FINANCIEROS	27,946	24,879	-3,067



4 | Evolución Pasivo Financiero



Endeudamiento Financiero Corporativo

Deuda Financiera COPMM

Real Jun.
2016



458

Ppto. Jun.
2016



497

**Endeudando
POR DEBAJO DE
PRESUPUESTO**

Presupuesto contempló deuda
máxima de **\$497 MM.**



Composición Deuda

La administración continúa manteniendo la menor proporción de deuda en moneda extranjera, para lo cual ha realizado prepagos con ésta.

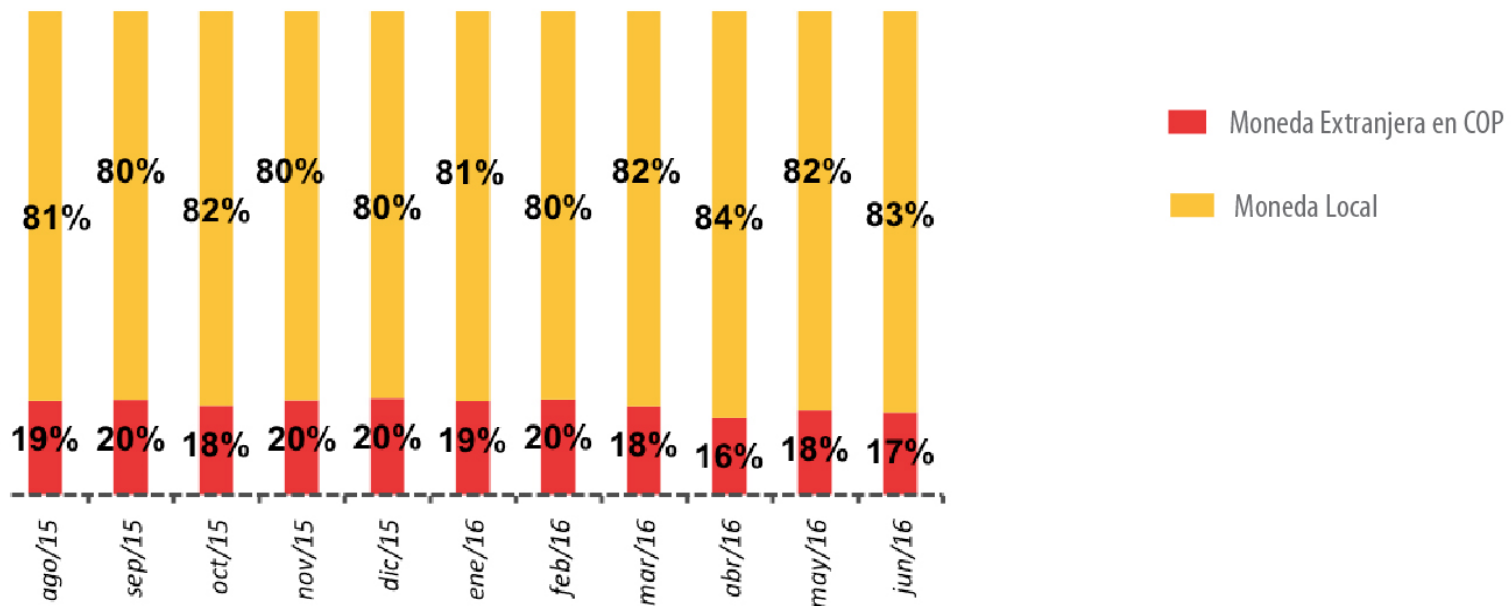

Saldo Pasivo Financiero

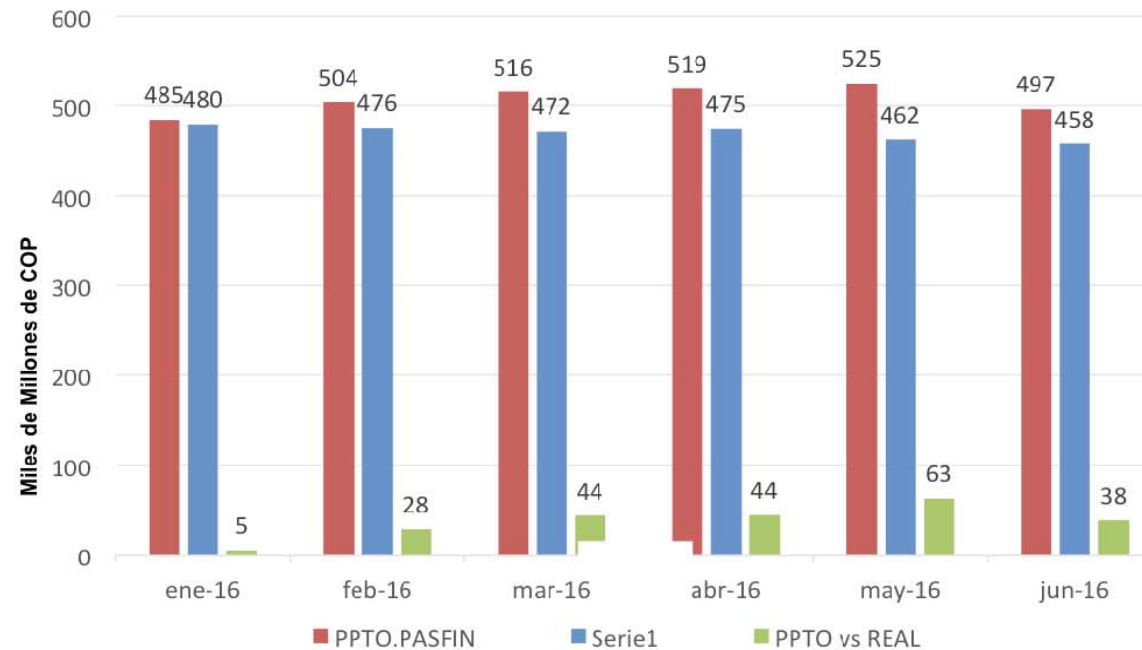

Real Pas. Fin.

Al mes de Junio LA DEUDA ha estado por DEBAJO DE PRESUPUESTO \$38 mil MM debido a que no se han requerido recursos adicionales por mayor generación de caja de la operación.



Evolución Tasa de Interés Total en la Moneda

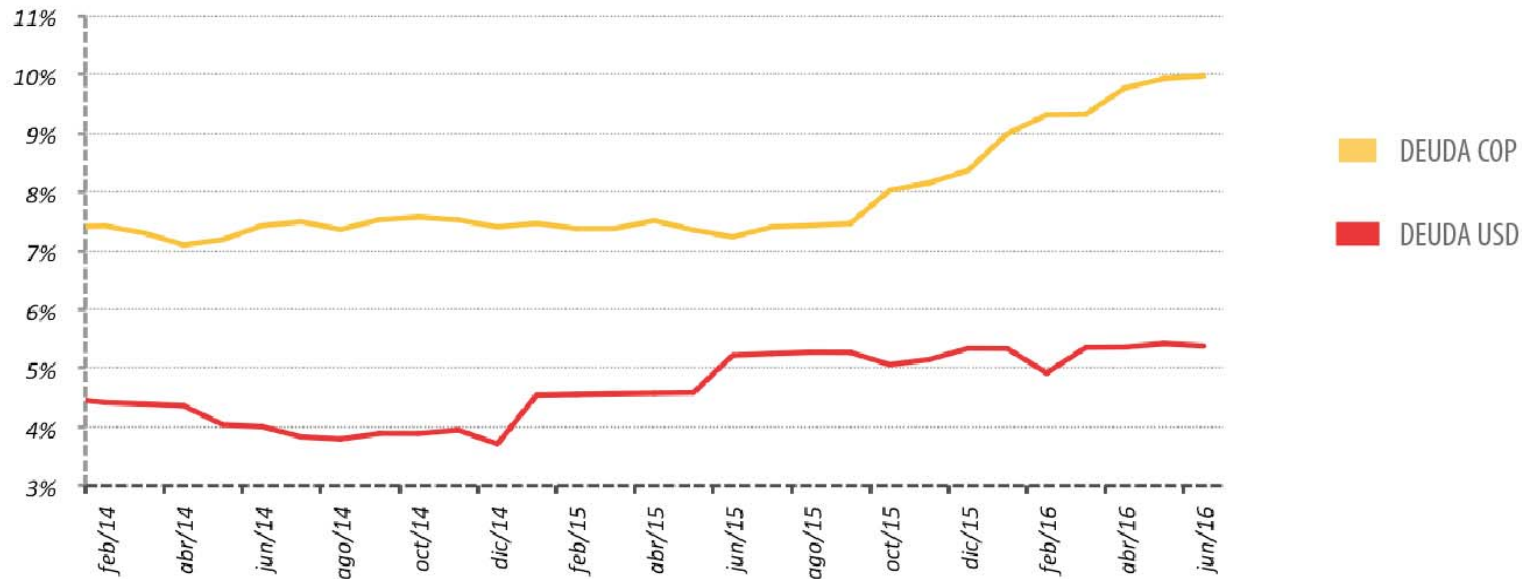

Las tasas de interés del Banco de la Republica han aumentado de oct-15 a Jun-16 en un **2.66%** E.A., y el costo promedio ponderado de la deuda de **RIOCAS** aumentó sólo en **1.95%** debido a mejoras en el reperfilamiento de la deuda.



**Perfil pagos Pasivo Financiero
Deuda Total %**

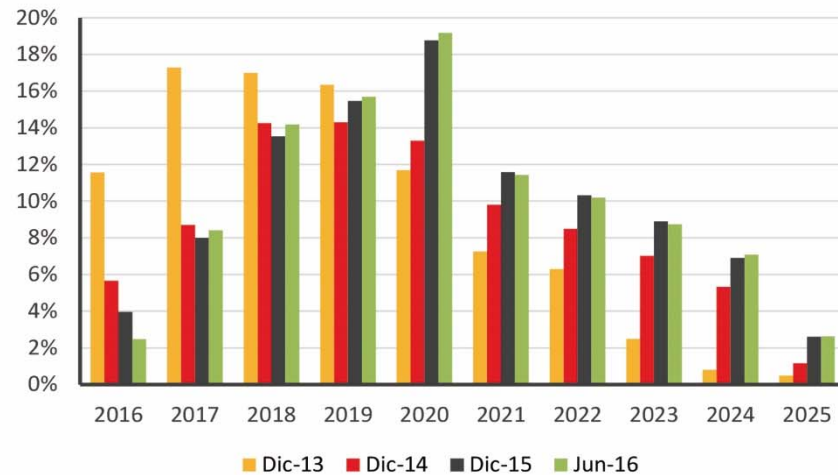

**Perfil pagos Pasivo Financiero
Deuda Total \$MM**

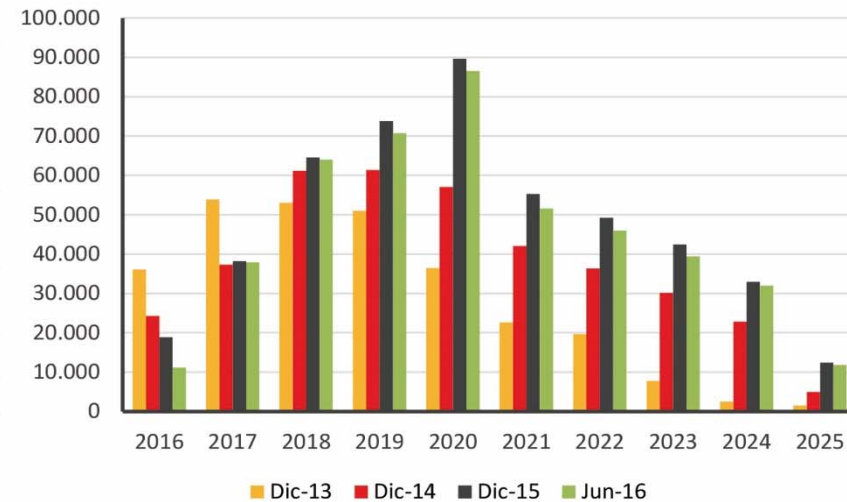

REPERFILAMIENTO DESDE 2012, ha logrado un perfil de pagos a capital suavizado para los 3 primeros años.

Realizamos el último en Abril por **\$13 mil MM** así como un prepago por **USD 2 MM** al Leasing Internacional de la Destilería.



Duration PASFIN CORP

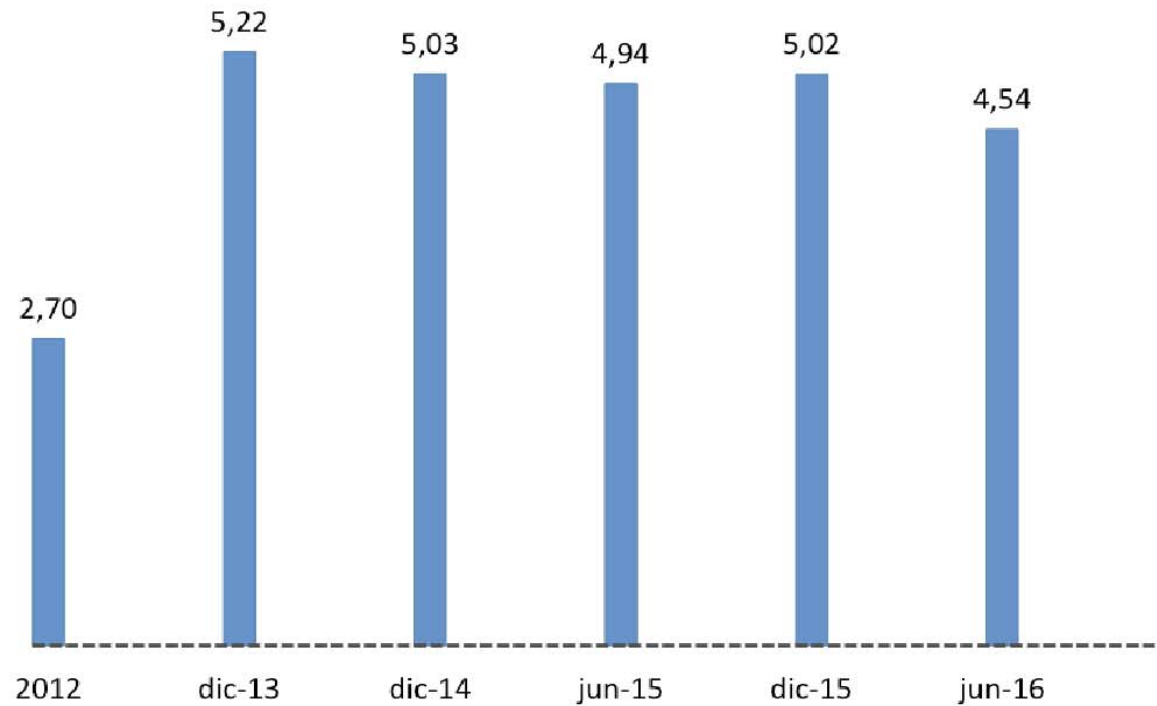

Como consecuencia de estos reperfilamientos y a pesar del cumplimiento de los vencimientos, se ha logrado mantener el **“Duration”** arriba de **4.5**.



Indicadores Deuda Financiera

Deuda / Ebitda

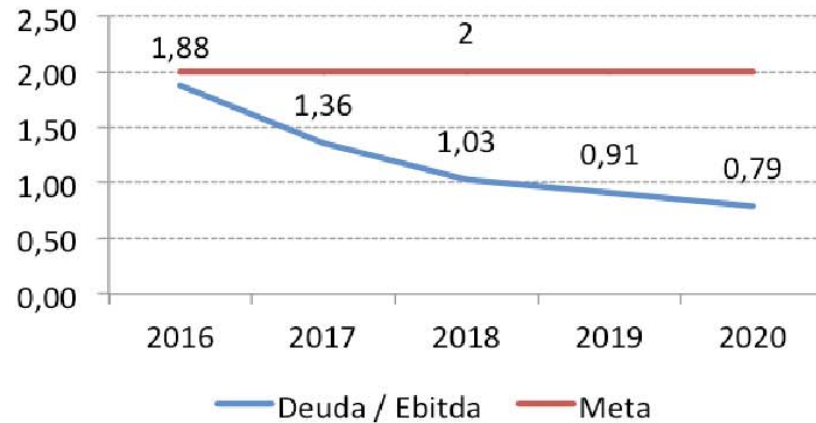

Ebitda / Servicio Deuda

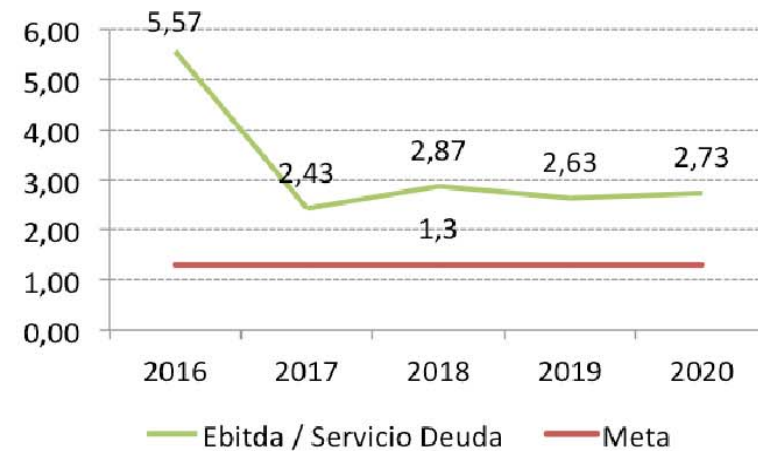

Calculado con los proyectos actualmente aprobados



Intereses / VENTA (%)

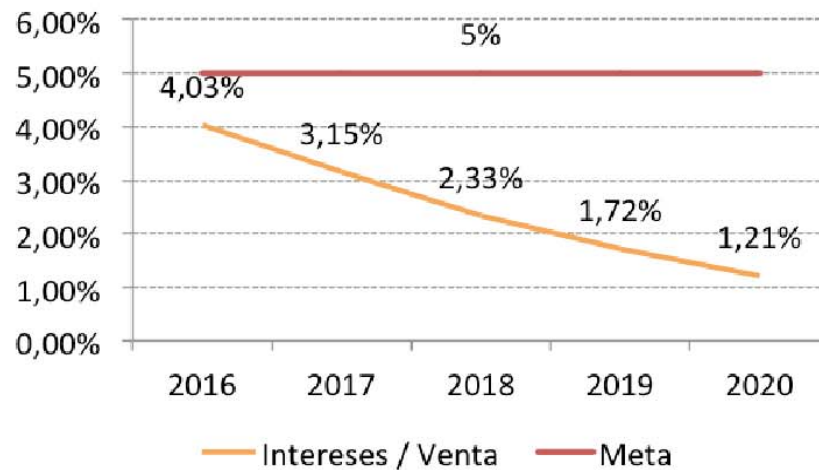

FCL / Servicio Deuda

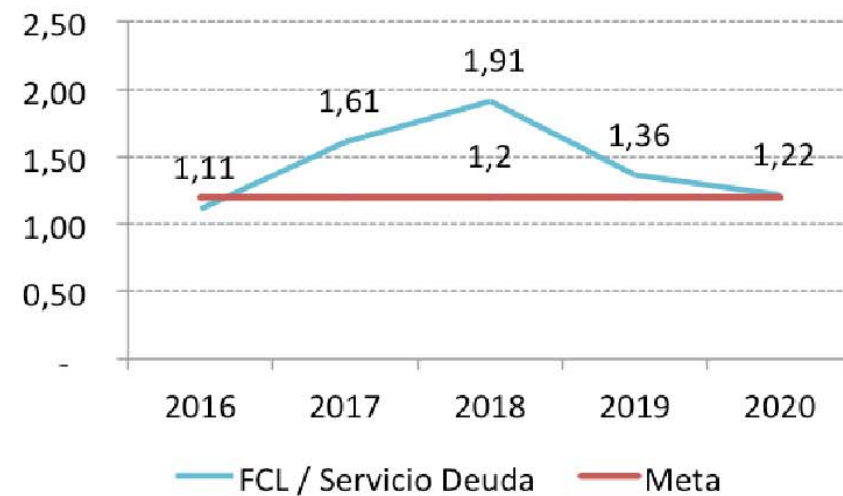

Calculado con los proyectos actualmente aprobados



INDICADORES	2015	2016	2017	2018	2019	2020	Limite	
Deuda / Ebitda	3.14	1.88	1.36	1.03	0.91	0.79	<=	2.00
Ebitda / Servicio Deuda	N.A.	5.57	2.43	2.87	2.63	2.73	>=	1.30
FCL / Servicio Deuda	1.50	1.11	1.61	1.91	1.36	1.22	>=	1.20
Intereses / Venta	5.1%	4.0%	3.2%	2.3%	1.7%	1.2%	<=	5.0%
TRM fin de año	3,149	3,000	3,132	3,255	3,367	3,466		
Precio NY (US cents/lb)	12.4	14.6	15.0	16.0	15.0	14.0		

Indicadores de deuda SE MANTIENEN EN LÍMITES FIJADOS, excepto para año 2019, ocasionado por el vencimiento de periodo de gracia.



5 Avances Vichada



Precipitación Veracruz, El Milagro

HISTOGRAMA DE PRECIPITACIÓN 2014 - 2015 - 2016

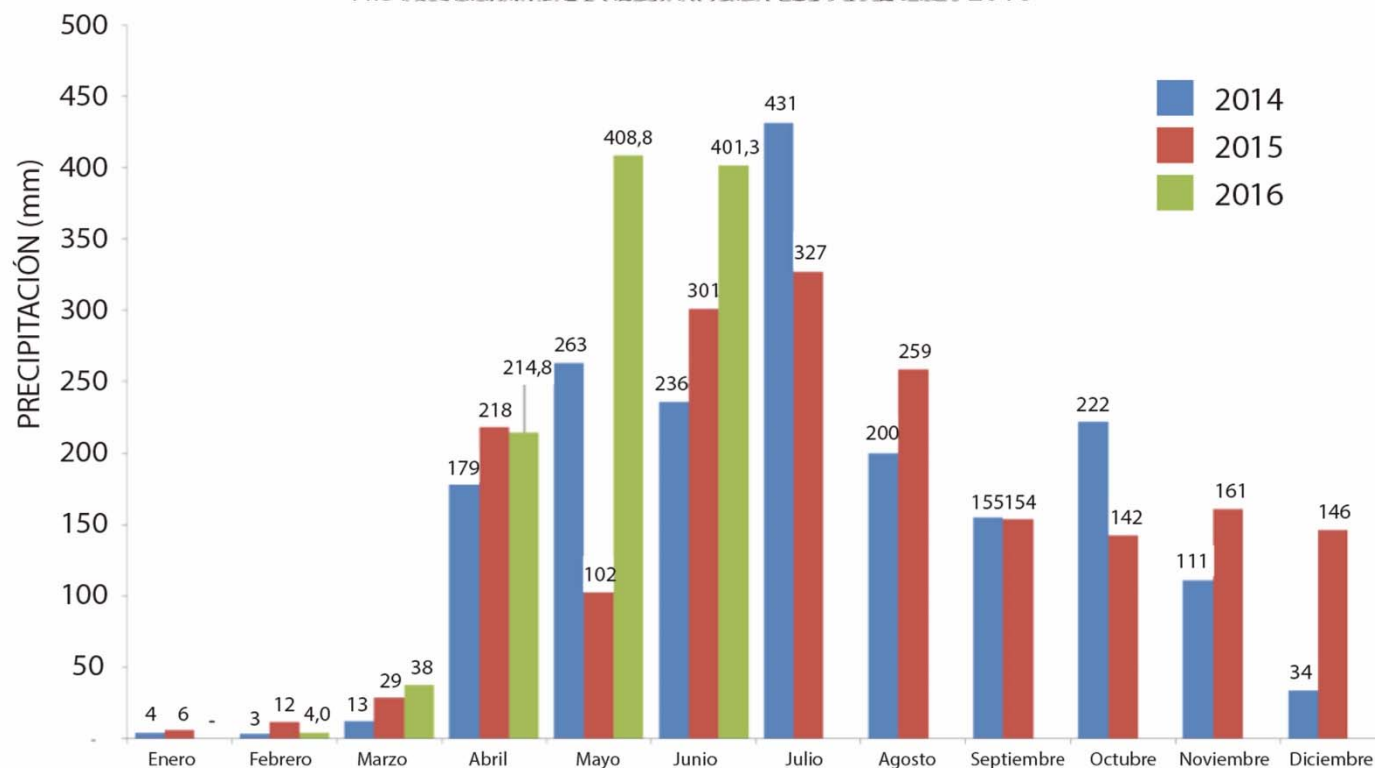

- Mayo-Junio 2016 fue más lluvioso que años anteriores y que el histórico.
- En 2016 cayeron 406 mm más que en 2015, equivalente a 320%
- Con respecto al histórico de los últimos 4 años de 264 mm, el incremento en lluvias en 2016 ha sido del 154.8%



Avances Palma de Aceite

A Mayo 2016 las palmas cumplen 3 años de sembradas en campo.

- MMA (Medidas de Manejo Ambiental) aprobadas por Corporinoquia.
- Visitas de inspección sanitaria del ICA al día y sin objeciones.
- Exención tributaria por venta de frutos aprobada por el Ministerio.
- Adjudicación de la planta extractora de aceite con capacidad de procesar 10 TFFH (toneladas de Fruta Fresca Hora).
- Programación de limpieza y fertilización de las palmas al día.
- Plantación libre de plagas y enfermedades.
- Ningún caso de enfermedades en las palmas, tales como PC (Pudrición de Cogollo) y ML (Marchitez Letal).



Desarrollo Palmas



Indicadores Históricos de Ganadería

ITEM	Ene	Feb	Mar	Abr	May	Jun
Vacas Hurras	1.851	1.677	1.099	1.035	1.042	995
Vacas Paridas	1.081	1.285	1.317	1.404	1.417	1.480
Termeros Mamonos	503	586	587	643	658	696
Temeras Mamonas	596	724	713	759	761	794
Termeros Destetos	114	114	218	217	251	248
Temeras Destetas	1.225	1.223	1.202	1.064	1.065	1.044
Novillas de Vientre	168	131	661	673	699	702
Toros	173	173	147	145	144	144
Total:	5.711	5.913	5.944	5.940	6.037	6.103

	Ene	Feb	Mar	Abr	May	Jun
Nacimientos	204	211	119	106	110	76
% Natalidad	10,10%	11,67%	6,76%	6,21%	6,32%	4,48%
Muertes	10	9	8	8	11	8
% Mortalidad	0,18%	0,15%	0,13%	0,13%	0,18%	0,13%
Ventas				100		
Autoconsumo	5			2	2	2



- El índice de natalidad ha venido incrementando a través de los años, hasta llegar a niveles superiores al 60% anual, muy por encima del promedio de la zona del 35%.
- El índice de mortalidad llegó en 2015 al 2.5%, cuando en la zona es del 10%.
- Con la siembra de pastos mejorados y los programas de Media Ceba y Agro Silvo Pastoril, se espera mejorar los resultados económicos y de flujo de caja.



Índices Zootécnicos 2010-2016

PARAMETROS VERACRUZ							
	2010	2011	2012	2013	2014	2015	2016
Nacimientos	246	419	865	928	1733	1309	826
% Natalidad	19%	21%	35%	43%	71,97%	66,38%	45,54%
Muertes	67	243	421	342	207	138	54
% Mortalidad	5,70%	6,77%	6,25%	5,50%	3,60%	2,48%	0,91%
Ventas	143	31	931	1.526	1.305	1.105	100



Performance ganadería

% Natalidad Veracruz



% Mortalidad Veracruz

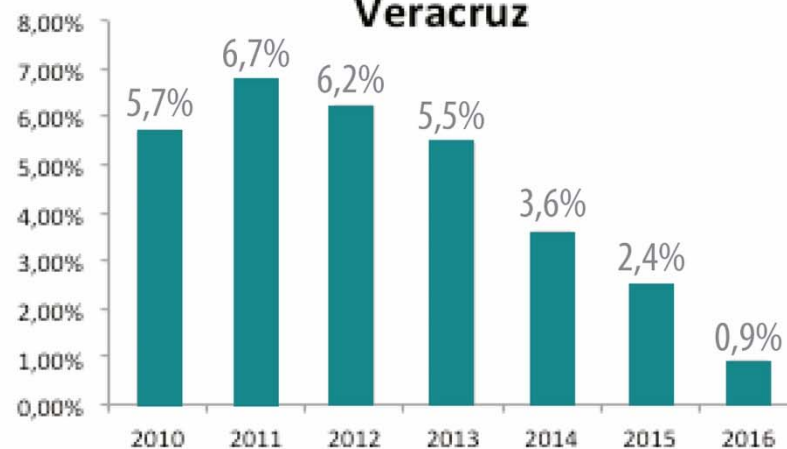

Avances a Media Ceba

El índice de natalidad ha venido incrementando a través de los años, hasta llegar a niveles superiores al 60% anual, muy por encima del promedio de la zona del 35%.

El índice de mortalidad llegó en 2015 al 2.5%, cuando en la zona es del 10%.

Con la siembra de pastos mejorados y los programas de Media Ceba y Agro Silvo Pastoril, se espera mejorar los resultados económicos y de flujo de caja.



Avances Piloto Agro Silvo Pastoril

- Enero de 2016 aprobado por Junta Directiva proyecto piloto de un proceso Agro Silvo Pastoril en la finca Tamanaco.
- Seleccionadas 100 ha donde hubo granos de SUGRANEL y 100 ha en área de las acacias existentes.
- Eucalipto es el cultivo maderable seleccionado a sembrar.
- Búsqueda con headhunter del jefe del proyecto.
- Adjudicado estudio de estado del cultivo de acacias existente.



Esquema Agro Silvo Pastoral

Inicio con soya



Rotación con maíz
(3 ciclos de rotación)



Cierra ciclo con pasto
y ceba ganado



Proyecto de construcción

Planta extractora de aceite crudo de palma

Construcción planta extractora de aceite

Principales hitos

Principales hitos	Fecha Plan	
Desarrollar Estudio de suelos	2016/02/23	●
Adecuar terrenos	2016/04/19	●
Contratar EPCM	2016/05/03	●
Obtener licencia de uso del suelo	2016/04/30	●
Obtener licencia de Construcción*	2016/09/05	●
Contratar construcción planta	2016/09/06	●
Desarrollar ingeniería	2016/10/06	●
Fabricar y despachar equipos	2017/03/13	●
Construir periféricos	2017/03/21	●
Montar planta	2017/05/30	●
Probar y arrancar planta de aceite	2017/06/30	●

* Revocado pero estamos en proceso

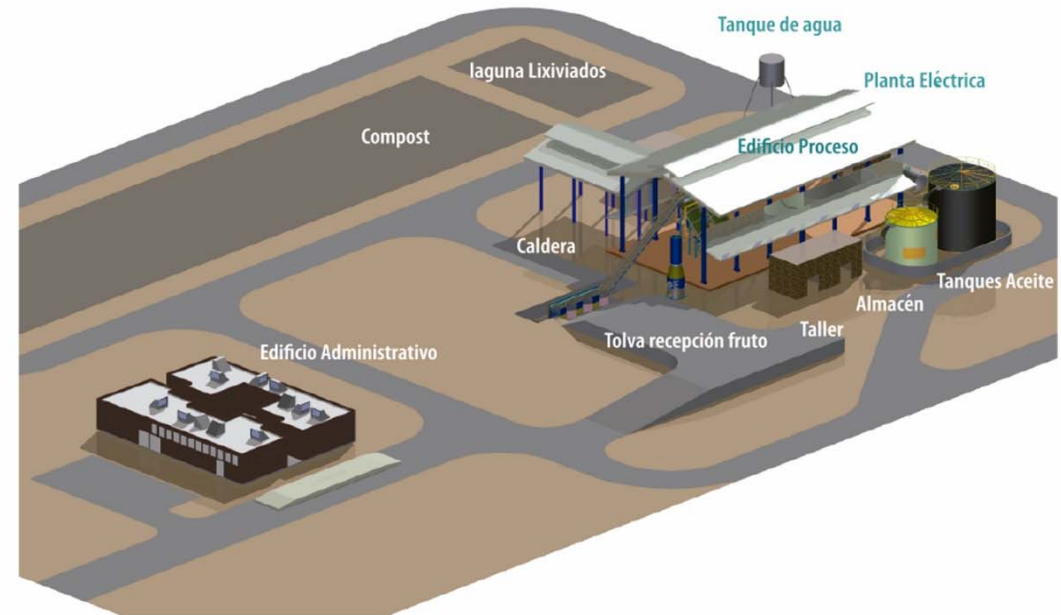

Construcción planta extractora de aceite

Principales actividades adelantadas

- Definición del alcance y del presupuesto de la planta
- Construcción de un plan de trabajo integrado con la Organización Riopaila Castilla
- Contratación de firma EPCM (LKS)
- Definición del layout de la planta
- Desarrollo de la ingeniería básica y comienzo de la ing. de detalle
- Radicación de la solicitud para la licencia de construcción
- Contratación de la construcción de la planta extractora
- En trámite de gestión de las medidas manejo ambientales MMA
- En trámite gestión de permiso de uso del suelo
- En gestión de diseño y contratación de obras para utilidades y periféricos de la planta.



Construcción planta extractora de aceite

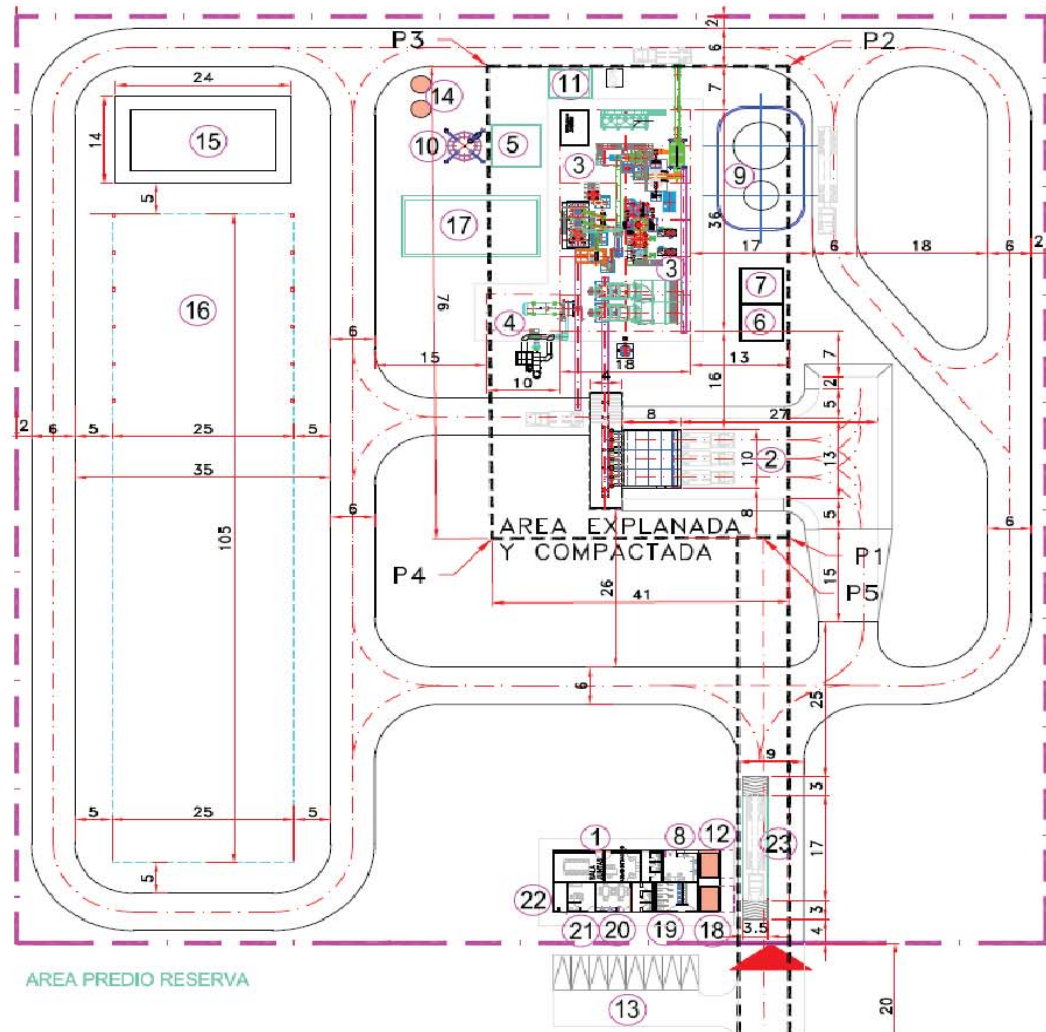

- 1- Parqueadero
- 2- Sede Administrativa
Oficinas admón.
Báscula
Vigilancia
Baños
Vertieres
- 3- Plataforma descargue fruto.
- 4- Planta extractora de aceite crudo
- 6- Taller
- 7- Almacén
- 8- Tanques de producto terminado
- 11- Tanques de ACPM
- 9- Cuarto de máquinas
- 10- Tanque elevado
- 5- Planta de tratamiento de agua
- 12- Bodega almacenamiento de almendra
- 13- Caldera
- 14- Área de compost
- 15- Tanque de lixiviados



Proyecto Extracción de Aceite: CAPEX

Capex Total (\$MM)	Versión Actualizada 2016	TIR 2016
Vías y Fábrica	13,985	17.1%
Campo y Cosecha	4,608	
Inversión Total (\$MM)	18,593	



SANTA ROSALÍA (31-05-2016)

Planta Extractora de Aceite

CONCEPTO Millones \$Cop	REAL	COMP.	EJEC.	PROV.	TOTAL	PPTO	VARIA.
Obras							
Suministro y montaje planta extractora	-	-	-	-	-	8,992	(8,992)
Periféricos	-	-	-	-	-	1,440	(1,440)
Compostaje						290	(290)
Vias						1,448	(1,448)
Dotacion de oficina	-	-	-	-	-	50	(50)
Adecuacion terrenos	588	93	681	-	681	715	(34)
Total Obras	588	93	681	-	681	12,935	(12,254)
Estructuración							
Gerencia proyecto EPCM	-	700	700	-	700	700	-
EPCM + Ingeniería Propia	-	700	700	-	700	700	-
TOTAL antes de CONTINGENCIAS	588	793	1,381	-	1,381	13,635	(12,254)
Contingencias						350	
GRAN TOTAL						13,985	



Flujo anualizado proyecto

Activos	Inversion	2,016	2,017	2,018	2,019
Planta	\$ 8,992,376,840	5,215,578,567	3,776,798,273	-	-
Perifericos	\$ 1,439,761,167	719,880,584	719,880,584	-	-
Planta de Compostaje	\$ 290,000,000	58,000,000	232,000,000	-	-
Obras realizadas	\$ 1,414,418,740	1,105,882,667	308,536,073	-	-
Dotacion Oficinas	\$ 50,460,000	35,322,000	15,138,000	-	-
Imprevistos	\$ 350,000,000	-	350,000,000	-	-
Adecuación de vías internas	\$ 1,447,999,507	579,199,803	868,799,704	-	-
Total	13,985,016,254	7,713,863,620	6,271,152,634	-	-



6 | Gravamen a Dividendos

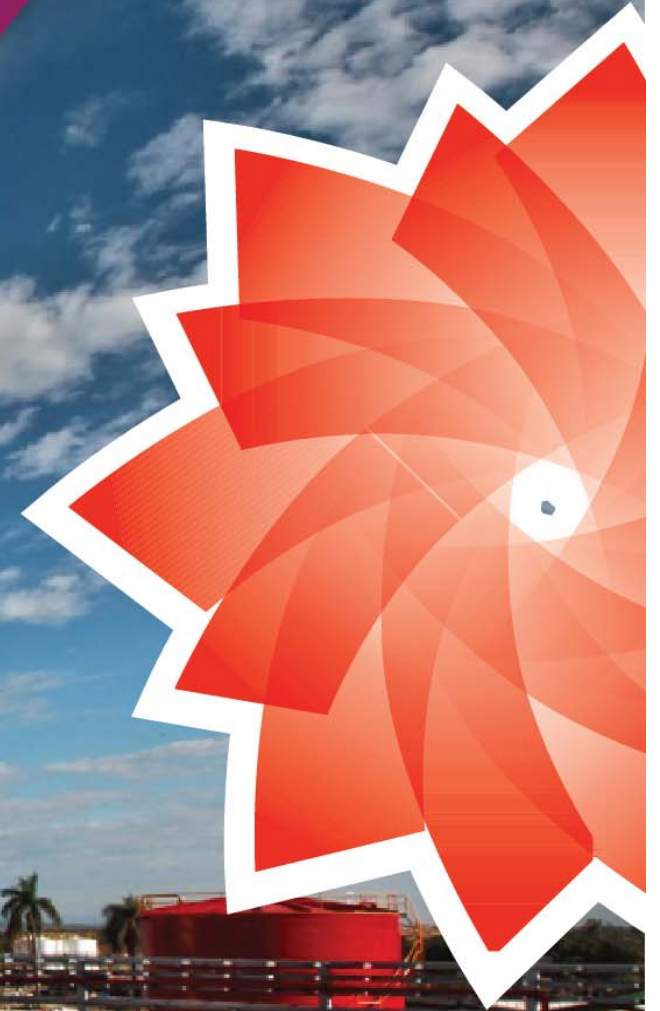

Aspectos Generales

Impuesto de Renta

Con base en el último informe presentado por la comisión de expertos para una reforma tributaria estructural en materia de dividendos, se propone:

- Los dividendos harán parte integral de la renta ordinaria, es decir, se gravan con impuesto de renta y cree, tanto para personas naturales como jurídicas.
- Los dividendos se gravarían cuando se decreten en calidad de exigibles, teniendo en cuenta las condiciones de pago, en dinero o en especie.
- La tarifa aplicable para personas naturales estaría entre el 10% y 35%, para personas jurídicas entre el 30% y 35%.
- Los dividendos tendrían un descuento tributario del orden del 20%, aplicable tanto para personas naturales como jurídicas. Este descuento permitiría que sólo se graven los dividendos que superen la tarifa marginal del 20%.



Impuesto de Renta

- Frente a la posibilidad que haya impacto fiscal a las reservas gravadas o no gravadas de años anteriores, la comisión de expertos aún no ha definido nada en concreto.
- En opinión de OPA, entre el accionista y la sociedad se puede suscribir un acuerdo de pago de dividendos que incluya un plazo superior a un año.
- En opinión de OPA, es posible pagar un dividendo en especie, siempre y cuando sea aceptado por el accionista y se puede dejar por pagar dentro del plazo de un año o superior a un año, siempre y cuando el accionista así lo acepte.
- Por último, en opinión de OPA, en el caso que se apruebe la reforma tributaria en el año 2016, sus efectos solo ocurrirán a partir del año 2017. La sugerencia tanto para el accionista como para la sociedad es esperar hasta que la reforma sea presentada para tomar decisiones con base en ella.



Aspectos Generales

Impuesto de Ganancia Ocasional

Con base en el último informe presentado por la comisión de expertos para una reforma tributaria estructural en materia de dividendos, se propone:

Impuesto de Ganancia Ocasional

- Elevar la tarifa del Impuesto de Ganancia Ocasional del 10% al 35%.
- Los Dividendos recibidos en especie estarían sujetos a la tarifa de impuesto de renta del contribuyente si se enajenan antes de dos años.
- Los Dividendos recibidos en especie estarían sujetos a la tarifa de impuesto de ganancia ocasional si se enajenan después de dos años.



RESERVAS GRAVADAS DE AÑOS ANTERIORES

- Se pueden distribuir en acciones antes de terminar 2016, caso en el cual no se genera impuesto en cabeza de los accionistas (Art. 36-3 E.T.).
- La caja se podría distribuir mediante una recompra de acciones, antes de finalizar el año 2016, de suerte que se genere una G.O. gravada al 10% para el socio. Se podría pagar a plazos.



Premisas

Nuevas Reservas

→ Ok

Gravamen



Premisas

Gravamen

Nuevas Reservas

→ Ok

Dividendos Decretados

→ Opción 1
Opción 2



Impuesto sobre Dividendos Decretados

Opción 1

- En el año 2016 se decretan dividendos por pagar en Acciones equivalentes a las Reservas hoy no gravadas, que el gobierno podría gravar a través de una reforma tributaria.
- Se realiza una emisión de acciones y se hace el correspondiente pago en especie a cada uno de los Accionistas.

Implicaciones para la Empresa

- No se comprometen recursos necesarios para la futura expansión de la compañía.
- Se fortalece el Capital (No el Patrimonio) de la Compañía y la hace más sólida ante los stakeholders.

Implicaciones para el Accionista

- No podría repartir dividendos sobre las Reservas que fueron capitalizadas.
- La Compañía puede hacer una recompra de Acciones.
- Podría proponer una descapitalización.



Opción 2

- En el año 2016 se decretan dividendos extraordinarios por pagar equivalentes a las Reservas hoy no gravadas, que el gobierno podría gravar a través de una reforma tributaria.
- Se hace acuerdo de pagos a largo Plazo por **N** años en alícuotas; ej: 10 años.
Se repone el monto de las Reservas decretadas en el momento del reconocimiento de los dividendos ordinarios futuros. Esta reposición se hace en el mismo plazo del pago acordado (**N** años) a pesos constantes.

Fórmula para decretar dividendos desde el año 2016 hasta el 2016 + N, sería la siguiente:

- Dividendo Futuro = El 50% de las Utilidades Netas – la alícuota del Dividendo Extraordinario decretado en el 2016.
- Reservas Futuras = El 50% de las Utilidades Netas + la alícuota del Dividendo Extraordinario decretado en el 2016.

El Socio recibe aproximadamente la misma cantidad de Dividendos todos los años así:

- Ingreso total para el Socio = Participación de la alícuota del Dividendo Extraordinario decretado en el año 2016 + Dividendo ordinario Futuro.

Aspectos por regular al interior de la sociedad

- Qué pasa cuando la mitad de las Utilidades Netas sea inferior a la alícuota? Se puede reponer en exceso en los años posteriores?
- Qué pasa cuando el endeudamiento sobrepase el límite autorizado; ej: 2.2 veces?



Premisas

Gravamen

Nuevas Reservas

→ Ok

Dividendos Decretados

→ Opción 1
Opción 2

Dividendos Pagados

→ Opción 1
Opción 2



Opción 1

Impuesto sobre Dividendos Pagados

- En el año 2016 se decretan dividendos por pagar en Acciones equivalentes a las Reservas hoy no gravadas, que el gobierno podría gravar a través de una reforma tributaria.
- Se realiza una emisión de acciones y se hace el correspondiente pago en especie a cada uno de los Accionistas.

Implicaciones para la Empresa

- No se comprometen recursos necesarios para la futura expansión de la compañía.
- Se fortalece el Capital (no el Patrimonio) de la Compañía y la hace más sólida ante los stake holders.

Implicaciones para el Accionista

- No podría repartir dividendos sobre las Reservas que fueron capitalizadas.
- La Compañía puede hacer una recompra de Acciones.
- Se podría proponer una descapitalización.

Opción 2

- Aumentar el porcentaje de dividendos por los siguientes N años; ejemplo el 60% de las utilidades de cada año durante 5 años.
- Los socios asumen el mayor impuesto generado.



7 | Preguntas Finales



GRACIAS

